

# КАБЕЛЬ DH-PFM920I-5EU-U

## Паспорт

### Назначение, область применения и особенности

Кабель предназначен для передачи данных в локальной вычислительной сети скоростью до 1000Mbps. Применяется в системах видеонаблюдения для обеспечения общественной безопасности, на объектах промышленности, коммерческого строительства, объектов торговли, здравоохранения и др.

### Технические характеристики

- Витая пара Cat.5e 4x2x0.50
- Материал проводника бескислородная медь
- Диаметр проводника  $0.5 \pm 0.01 \text{mm}$
- Сопротивление проводника  $< 93.8 \Omega/\text{km}$
- Номинальное напряжение до 48V
- Материал изоляции HDPE (Полиэтилен высокой плотности)
- Толщина изоляции не менее 0.18mm
- Диаметр проводника в изоляции  $0.9 \pm 0.1 \text{mm}$
- Материал оболочки PVC (ПВХ)
- Внешний диаметр  $5.1 \pm 0.3 \text{mm}$
- Толщина оболочки не менее 0.5mm
- Упаковка картонная 364x216x364mm
- Длина кабеля в упаковке  $305 \pm 1.5 \text{m}$
- Температура эксплуатации  $-20 \dots +60^\circ\text{C}$



### Конструкция

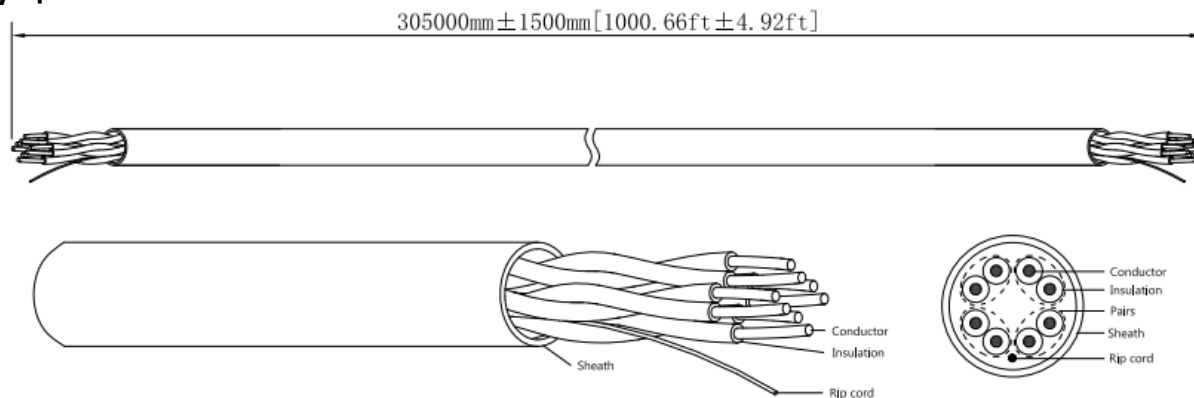

### Комплект поставки

- Бухта кабеля 305m 1 шт.

Производитель оставляет за собой право изменить характеристики изделия без предупреждения.

Кабель имеет индивидуальную упаковку, предохраняющую ее от повреждений во время транспортировки и хранения.

### Рекомендации по монтажу

- Работы по установке должны выполняться специально обученным персоналом.

**ВНИМАНИЕ!** Все работы по монтажу и подключению выполняйте при отключенном электропитании.

### Указания по эксплуатации и обслуживанию

- Кабель является специализированным и эксплуатируется обученным персоналом в составе системы видеонаблюдения. Кабель не предназначено для использования в бытовых целях.
- Не допускается воздействие на кабель температуры свыше  $+60^\circ\text{C}$ , источников электромагнитных излучений, активных химических соединений, электрического тока, а также дыма, пара и других факторов, способствующих порче кабеля.

### Правила и условия хранения

Кабель следует хранить в сухом отапливаемом и вентилируемом помещении при температуре от минус  $10^\circ\text{C}$  до плюс  $40^\circ\text{C}$  и относительной влажности воздуха до 60%, избегая попадания влаги и механических воздействий. Кабель допускается транспортировать только в закрытом транспорте. После транспортирования и хранения при отрицательных температурах или при повышенной влажности воздуха перед началом монтажных работ его необходимо выдержать в упаковке не менее 24ч в климатических условиях, соответствующих условиям эксплуатации.

### Гарантийные обязательства

Гарантийный срок составляет 1 год с момента продажи. Гарантия действует при наличии гарантийного талона с печатью организации-продавца. Условия предоставления и аннулирования гарантии прописаны в гарантийном талоне на изделие.

Изготовитель оставляет за собой право на изменение характеристик, не влияющее на общую функциональную принадлежность кабеля.

**Производитель:** ZHEJIANG DAHUA VISION TECHNOLOGY CO., LTD.

The 1st Floor, Building F, NO.1199 Bin'An Road, ChangHe Street, BinJiang District, HangZhou, P.R.China. 310053

**Импортер:** ООО «Сфера Секьюрити», Республика Беларусь, 220118, г. Минск, ул. Машиностроителей, 29, офис 117, тел./факс. (017) 341-50-50

***Дата производства:***

\_\_\_\_\_ 20\_\_ г.  
(Месяц) (Год)

***Отметка о продаже***

\_\_\_\_\_  
(дата)

\_\_\_\_\_  
(подпись)